

СПЕЦИФИКАЦИЯ

ВИД ТОВАРА: Вытяжки ТИП ПОВЕРХНОСТИ: Кремовый СЕРИЯ: CLASSIC LINE МОДЕЛЬ: FCM 904 PW

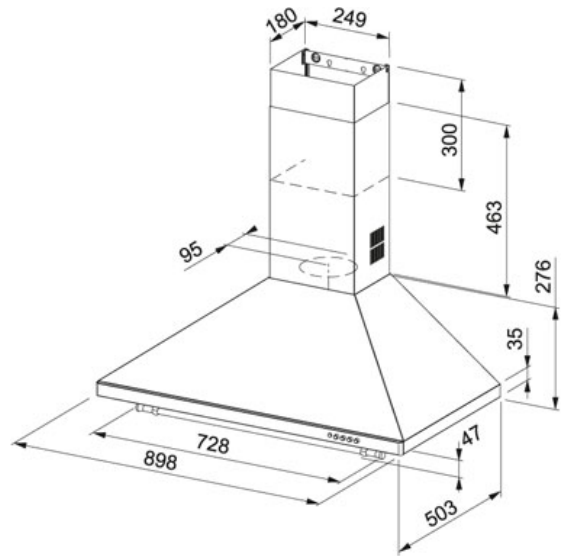

Информация о товаре

Артикул	110.0319.360
Класс энергетической эффективности	E
Тип вытяжки	Настенная
Ширина в см	90,00000
Уровень шума макс.	61 dB(A)
Уровень шума мин.	49 dB(A)
Мощность (Вт)	125 Вт
Давление	200 Па
Освещение	Галогеновые лампы 2x28Вт
Напряжение (В)	220-240 В

Особенности



Кол-во скоростей



Класс энергетической эффективности E



Функция фильтрация

Подходящие товары



106.0271.759



106.0271.786



108.0302.173



114.0296.603



114.0296.610



115.0289.898

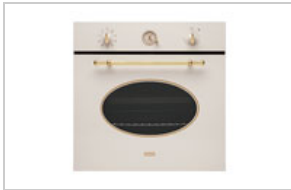

116.0271.386



116.0294.952