



KRONAsteel I КУХОННЫЕ ВЫТЯЖКИ

PAMELLA

PAMELLA 400 INOX ELECTRO



RUS Инструкция по применению

- UK Use and handling instructions
- SPN Instrucciones de uso y mantenimiento
- GER Gebrauchsanleitung und wartung
- FRA Mode d'emploi et d'entretien
- ITA Istruzioni per l'uso e la manutenzione
- POR Instrucoes de uso e manutencao

8 495 662 37 97 для Московского региона

8 800 700 37 97 для других регионов РФ



www.krona.ru

Дата изготовления прибора содержится в его серийном номере.
Серийный номер прибора указан на внутренней этикетке, которая
размещена на вытяжке.
Расшифровка серийного номера.

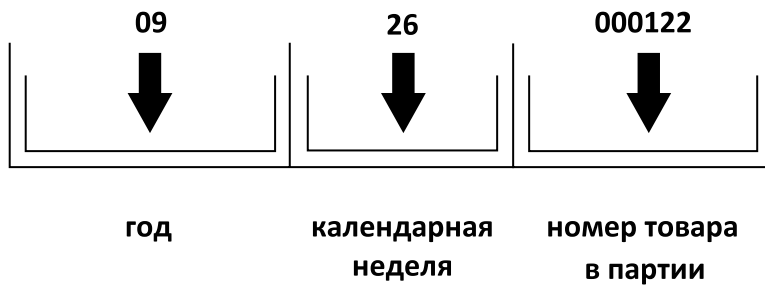

Данный прибор изготовлен на 26 неделе 2009 года.

RUS Инструкция по применению

Уважаемый покупатель!

Мы благодарны Вам за то, что Вы выбрали продукцию «KRONAsteel».
Мы постарались сделать все, чтобы вы остались довольны нашим изделием.

Ваше мнение о нашем продукте очень важно для нас.

Мы будем признательны, если Вы пришлете свои наблюдения по работе, качеству исполнения и удобству пользования купленного Вами товара на адрес:
info@krona.ru

СОДЕРЖАНИЕ

Технические характеристики:	2
Право на гарантийное обслуживание	3
Для пользователя	3
Важные замечания	3
Безопасность детей.....	3
Меры безопасности	4
Описание вытяжки	5
Управление вытяжкой.....	6
Инструкция по пользованию вытяжкой.....	8
Обслуживание и уход за вытяжкой	9
Инструкция по установке вытяжки	11
Подключение к электросети	12
Возможные неисправности и способы их устранения	16
Утилизация отслужившего прибора	17

Изделие произведено в соответствии с европейскими стандартами и сертифицировано CE, TÜV, ISO 9001, 

ME 10

Производитель оставляет за собой право вносить изменения в конструкцию с целью улучшения характеристик продукции.

ВЫТЯЖКИ КУХОННЫЕ

RUS Инструкция по применению

КОМПЛЕКТАЦИЯ

Модель:	Pamella
Вытяжка, поставляемая в собранном виде	1
Инструкция по применению	1
Монтажный шаблон	1

ТЕХНИЧЕСКИЕ ХАРАКТЕРИСТИКИ

Модель:	Pamella
Габаритные размеры, мм:	
Ширина вытяжки	400
Глубина вытяжки	465
Высота вытяжки	894
Диаметр выходного отверстия:	150/120
Напряжение в сети / Частота	220-240 В~ / 50 Гц
Потребляемая мощность, Вт:	
Двигатель	250
Лампы галогеновые	2x20
Кол-во скоростей вентиляции	3 + 1
Наличие таймера	Есть
Вес (нетто), кг	20

TM KRONAsteel

КРОНАмаркт ГмбХ, Германия, Вентура Билдинг, Мергентхалералее 10-12, 65760 Эшборн
Производитель: Техновинд с.п.а, Италия, Виа Пиани ди Марискио, 19 60044 Фабриано (Анкона)
Импортер: ООО «Орион Трейд», 117485, г. Москва, улица Академика Волгина, владение 2, строение 6, помещение № 12

RUS Инструкция по применению

Внимание! Во избежание поломки перед включением вытяжки в холодное время года, необходимо выдерживать ее в распакованном виде при комнатной температуре не менее 2-х часов.

ПРАВО НА ГАРАНТИЙНОЕ ОБСЛУЖИВАНИЕ

Гарантия на продукцию KRONAsteel составляет 24 месяца со дня даты продажи, указанной в гарантийном талоне. Для подтверждения права на гарантийное обслуживание, просим Вас сохранять товарный чек вместе с гарантийным талоном. Гарантийный талон должен быть полностью заполнен с обязательным указанием даты продажи изделия и печатью торговой организации.

ДЛЯ ПОЛЬЗОВАТЕЛЯ

Перед установкой вытяжки и ее эксплуатацией необходимо внимательно ознакомиться с нашими рекомендациями. Соблюдение рекомендаций, данных в инструкции, обеспечит надежную работу вытяжки. Все пользователи вытяжки должны знать правила ее эксплуатации. Не выбрасывайте данную инструкцию, поскольку в последствии она может Вам пригодиться, и Вы найдете в ней ответы на интересующие Вас вопросы.

ВАЖНЫЕ ЗАМЕЧАНИЯ

Данная кухонная вытяжка предназначена исключительно для использования в домашнем хозяйстве. Срок службы изделия составляет 7 (семь) лет.

Применение изделия в целях, отличных от бытовых, недопустимо. Если вытяжку используют для иных целей, то есть риск получения травм и повреждения имущества и на изделие не будет распространяться гарантия.

Нельзя начинать монтаж вытяжки и снимать защитную пленку с вытяжки из нержавеющей стали, пока Вы не убедитесь в технической исправности вытяжки путем подключения ее к электрической сети и проверки всех ее функций (см. раздел «Установка вытяжки»).

Рекомендуем все работы по установке, подключению и ремонту Вашей вытяжки доверять только квалифицированным мастерам, занимающимся по роду своей деятельности выполнением таких работ. Установка, подключение и ремонт вытяжки не уполномоченными на то лицами может привести к низкому качеству работы и, как следствие, к повреждению изделия.

Производитель не несет ответственности за любого рода повреждения и поломки, связанные с неправильной установкой, подключением и ремонтом вытяжки.

Название модели, и наиболее важные технические характеристики вытяжки указаны в табличке внутри корпуса.



БЕЗОПАСНОСТЬ ДЕТЕЙ

Зачастую дети не осознают опасности электроприборов. Во время работы вытяжки необходимо следить за детьми и не позволять им играть с ней. Упаковочные материалы (такие как полиэтиленовая пленка) могут стать причиной удушья. Держите их вне досягаемости детей.

RUS Инструкция по применению

МЕРЫ БЕЗОПАСНОСТИ

Вытяжка подключается к электросети напряжением 220–240 В~, 50 Гц.

Во избежание поражения электрическим током вытяжка должна включаться в розетку с заземлением.

Данное изделие относится к классу 1 защиты от поражения электрическим током.

Не используйте лампы освещения, номинал мощности которых превышает указанный в технических характеристиках вытяжки, так как лампочки с большей мощностью могут стать причиной различных повреждений в электрической цепи.

Эксплуатация вытяжки без алюминиевого жиरोулавливающего фильтра запрещена. При использовании вытяжки одновременно с другими обогревательными устройствами (газовые, масляные, угольные печи и т.д.), кроме электрических, может потребоваться дополнительная вентиляция помещения.

Воздух, проходящий через вытяжку и выбрасываемый в атмосферу, должен отводиться только в отдельную кухонную вентиляционную шахту и не должен выходить в дымоход или иной канал, используемый для удаления дыма от других устройств.

При монтаже вытяжки для отвода воздуха в вентиляционную шахту нельзя использовать воздуховод с меньшим диаметром, чем указано в инструкции по эксплуатации. Это создает дополнительное сопротивление выбрасываемому воздуху и приведет к увеличению шума и вибрации, а так же к перегреву мотора.

Вытяжку необходимо устанавливать над электрическими плитами на высоте не менее 65 см, а над газовыми горелками - не менее 75 см.

Перед тем, как приступить к любой операции по очистке или ремонту вытяжки выключите напряжение электросети.

Согласно данной инструкции (см. ниже), обеспечивайте своевременную промывку многоразовых алюминиевых жиरोулавливающих фильтров. Не промытые своевременно фильтры снижают эффективность работы вытяжки и могут стать причиной пожара вследствие накопления в них масла и пыли.

Не стерилизуйте продукты питания открытым пламенем непосредственно под вытяжкой. Это может привести к возгоранию не очищенного алюминиевого жиरोулавливающего фильтра.

Не оставляйте горячее масло в посуде на включенной плите. Перегретые жир и масло легко самовоспламеняются, что может привести к возгоранию не очищенного алюминиевого жиरोулавливающего фильтра.

Пламя газовых конфорок всегда должно быть закрыто посудой. Сильный нагрев пламенем газовых конфорок может повредить вытяжку.

Не включайте вытяжку для уменьшения задымления, возникшего в результате возгорания в квартире. Включенная вытяжка создаст дополнительную тягу для огня.

В случае любого воспламенения отключите вытяжку от электросети, закройте пламя плотным материалом, препятствующим доступу кислорода к пламени, никогда не используйте воду для тушения.

RUS Инструкция по применению

ОПИСАНИЕ ВЫТЯЖКИ

Наружная часть вытяжки состоит из следующих составных частей (см. Рис.1):

1. Пульт управления вытяжкой.
2. Корпус вытяжки.
3. Многоуровневый алюминиевый жироулавливающий фильтр, находящийся под откидной панелью 5.
4. Лампы освещения.
5. Откидная панель.



Рис.1

Внутри вытяжки (после снятия корпуса вытяжки и многоуровневого жироулавливающего фильтра) находятся (см. рис. 2).

1. Короб мотора (с мотором и крыльчаткой в сборе).
2. Монтажная коробочка.
3. Каркас вытяжки.

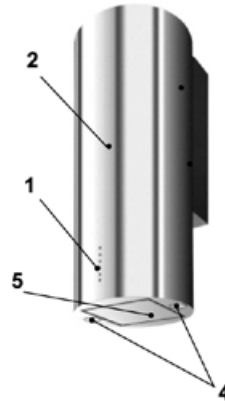

Рис.2

В поставляемые части входят (см. рис. 3):

1. Переходной фланец с диаметра 150мм на диаметр 120мм.
2. Площадка под решетку
3. Решетка.

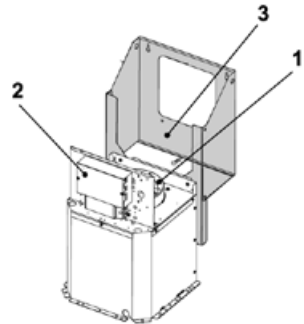

Рис.3

Дополнительными принадлежностями для вытяжки (в комплект не входят) являются (см. рис. 4):

1. Угольный запахоулавливающий фильтр. Применяется для фильтрации воздуха в помещении при работе вытяжки в режиме рециркуляции (см. пункт «Эксплуатации вытяжки»).
2. Комплект крепежа вытяжки к стене. Приобретается самостоятельно, в зависимости от вида стены, на которую подвешивается вытяжка.

Угольный фильтр можно приобрести у розничного продавца.



Рис.4

RUS Инструкция по применению

УПРАВЛЕНИЕ ВЫТЯЖКОЙ

Ваша вытяжка имеет 3 + 1 скоростей вентиляции. В зависимости от того, на сколько велики испарения при готовке и жарке, Вы можете выбрать наиболее подходящую скорость вентиляции.

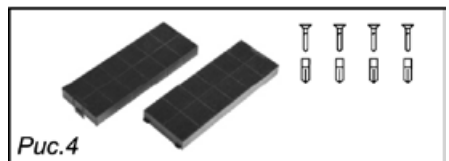
Для более полной очистки воздуха включайте плиту и вытяжку одновременно. Это сделает процесс вентиляции более эффективным. После того как Вы закончили приготовление пищи, оставьте вытяжку работать еще в течение некоторого времени, это позволит полностью избавиться от пара и нежелательных запахов на кухне.

Рис. 5

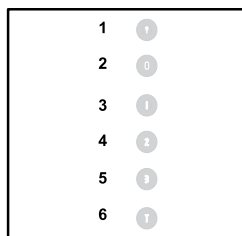

На лицевой панели вытяжки расположен электронный переключатель режимов работы мотора и ламп освещения (см. рис. 5). Его элементы имеют следующее функциональное назначение:

1. Включение / Выключение ламп освещения.
2. Выключение вытяжки.
3. Включение первой скорости вентиляции.
4. Включение второй скорости вентиляции.
5. Включение третьей скорости вентиляции.
6. Включение / Выключение таймера.

Путем легкого нажатия на одну из кнопок электронного переключателя, Вы в произвольном порядке можете изменить режим работы вытяжки – включить одну из трех скоростей вентиляции, включить освещение или активировать функцию **«Таймер»**, которая обеспечивает автоматическое выключение вытяжки через 15 минут. В кнопках переключателя имеются светодиоды, которые сигнализируют о включенном в данный момент режиме работы вытяжки.

Кроме перечисленных режимов электронный пульт обеспечивает включение некоторых дополнительных функций. К ним относятся функции **«Турбо»** и **«Чистый воздух»**.

Для активации функции **«Турбо»** следует нажать и удерживать в нажатом состоянии более 2 секунд кнопку **5** (включение 3-й скорости вентиляции). При этом на 10 минут включится повышенная (выше 3-й) скорость вентиляции. Мигающий светодиод кнопки **5** указывает на то, что функция **«Турбо»** включена. По истечении 10 минут вытяжка возвращается к ранее установленной скорости вентиляции.

Для отключения функции **«Турбо»** раньше 10-ти минутного срока необходимо повторно нажать на кнопку **5**.

Для активации функции **«Чистый воздух»** следует нажать и удерживать в нажатом состоянии более 2 секунд кнопку **6**. Эта функция автоматически каждый час включает вытяжку на первой скорости вентиляции на 10 минут, в течение которых одновременно мигают светодиоды на кнопках **3** и **6**. После чего мотор вытяжки выключается, а, примерно, через 50 минут он снова включается и цикл повторяется.

RUS Инструкция по применению

Для отключения функции **«Чистый воздух»** необходимо нажать на любую кнопку пульта, кроме кнопки **1** (Включение / Выключение ламп освещения), и вытяжка перейдет во вновь выбранный Вами режим работы, или при нажатии кнопки **2** выключится.

Кроме того, электронный пульт Вашей вытяжки имеет функцию **«напоминания о загрязнении алюминиевого и угольного фильтров»**:

- Когда светодиод кнопки **1** начинает мигать с периодичностью 2 сек., это является сигналом **«Загрязнение алюминиевого фильтра»**, который напоминает о том, что необходимо вымыть алюминиевый жироулавливающий фильтр (см. пункт «Обслуживание и уход за вытяжкой»);

- Когда светодиод кнопки **1** начинает мигать с периодичностью 0,5 сек., это является сигналом **«Загрязнение угольного фильтра»**, который напоминает о том, что необходимо заменить угольный фильтр (см. пункт «Обслуживание и уход за вытяжкой»).

После установки на место вымытого алюминиевого или заменяемого угольного фильтров необходимо обнулить электронную память. Для этого следует нажать на кнопку **1** и удерживать ее нажатой, примерно, **5** секунд, вплоть до прекращения мигания светодиода.

RUS Инструкция по применению

ИНСТРУКЦИЯ ПО ПОЛЬЗОВАНИЮ ВЫТЯЖКОЙ

Кухонная вытяжка предназначена для удаления запахов с кухни.

Кухонная вытяжка, в зависимости от ее установки, может работать в двух режимах:

- режим отвода воздуха в вентиляционную шахту;
- режим рециркуляции.

В режиме отвода воздуха в вентиляционную шахту (см. Рис. 6) вытяжка посредством гофрированного шланга или пластикового воздуховода подключается к вентиляционной шахте. И, таким образом, все кухонные испарения, запахи, гарь и копоть, проходя через многоразовые алюминиевые жироулавливающие фильтры, выводятся за пределы помещения. При данном режиме работы нет необходимости устанавливать угольные акриловые запахоулавливающие фильтры. Режим отвода является наиболее эффективным, поскольку вытяжка удаляет все кухонные испарения за пределы кухни в вентиляционную шахту.



Рис. 6

В режиме рециркуляции (см. Рис. 7) вытяжка не подключается к вентиляционной шахте, и, таким образом, воздух просто прогоняется через вытяжку внутри кухни.

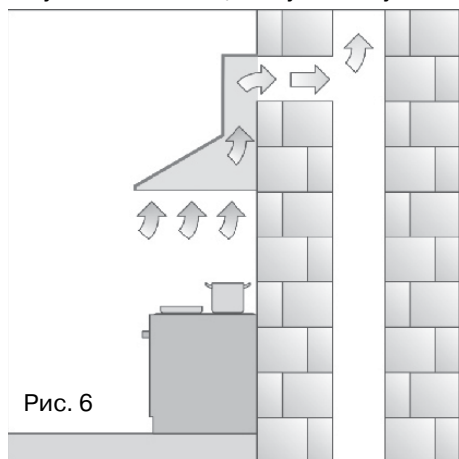

Рис. 7

В этом режиме на вытяжку должны быть установлены угольные акриловые одноразовые запахоулавливающие фильтры. Эти фильтры не входят в комплект вытяжки и приобретаются отдельно. Использование вытяжки в режиме рециркуляции снижает ее производительность.

Рекомендуем использовать вытяжку в режиме отвода воздуха в вентиляционную шахту.

ОБСЛУЖИВАНИЕ И УХОД ЗА ВЫТЯЖКОЙ

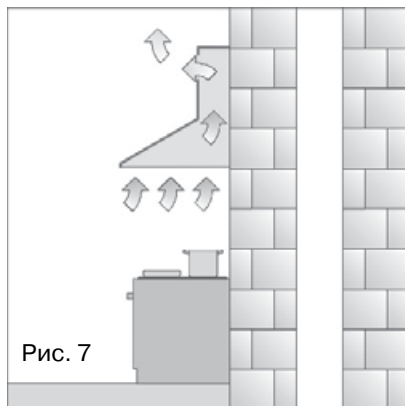
Перед тем, как приступить к любой операции по очистке или ремонту вытяжки выключите напряжение электросети.

Для внешней очистки окрашенных вытяжек используйте влажную ткань, смоченную в теплой воде с нейтральным моющим средством. Для внешней очистки стальных, медных и латунных поверхностей используйте специальные средства, следуя соответствующим инструкциям. Никогда не используйте для ухода за вытяжкой хлорсодержащие и кислотосодержащие средства, абразивные средства или губки, которые могут поцарапать поверхность.

Алюминиевый жиरोулавливающий фильтр, удерживая частицы жира и проходящую через него пыль из воздуха, засоряется.

Его следует чистить не кислотосодержащими средствами или мыть после предварительного отмачивания в горячей воде с помощью эффективного моющего средства или, если это возможно, в посудомоечной машине (при температуре 65°C). Сильно загрязненные жиरोулавливающие фильтры не следует мыть в посудомоечной машине вместе с посудой.

Очистка фильтра производится после появления на пульте управления сигнала **«Загрязнение алюминиевого фильтра»** (см. пункт «Управление вытяжкой»).

Одновременно с чисткой жиरोулавливающего фильтра проведите очистку от жировых отложений всех доступных элементов корпуса вытяжки.

Для снятия алюминиевого фильтра (см. рис. А) вначале необходимо опустить откидную панель (поз. 5 на рис. 1), а затем, нажав на пружинный замок на фильтре и, потянув на себя и вниз, снять фильтр.

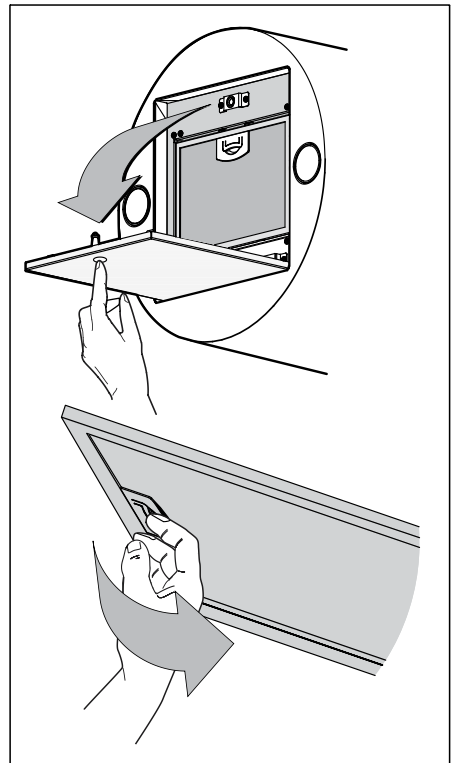

При снятии фильтра не нажимайте с усилием на алюминиевую поверхность фильтра, так как это может привести к вмятинам на его поверхности, что отразится на внешнем виде фильтра.

Не устанавливайте фильтр в вытяжку до его полного высыхания.

RUS Инструкция по применению

Установка фильтра производится в обратном порядке. Следует нажать на пружинный замок на фильтре и установить его на место, после чего замок отпустить.

Угольные фильтры (если они установлены и вытяжка работает в режиме рециркуляции) следует менять после появления на пульте управления сигнала **«Загрязнение угольного фильтра»** (см. пункт «Управление вытяжкой»).

Угольный фильтр устанавливается на входное отверстие вытяжки, находящееся за алюминиевым жироулавливающим фильтром. Чтобы вынуть угольный фильтр сначала надо обеспечить доступ к нему, удалив алюминиевый фильтр, а затем, потянув на себя рычаг, как показано на рис. В, снять угольный фильтр.

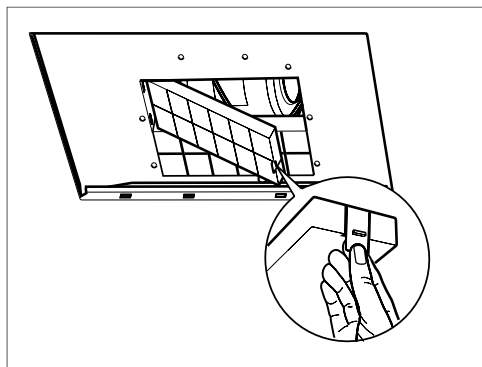

На вытяжке для подсветки используются галогеновые лампы. Чтобы поменять лампу необходимо изнутри вытяжки вытолкнуть ее вниз двумя пальцами, как показано на рис. С. Чтобы лампа не упала и не разбилась, ее надо поддерживать снизу вытяжки свободной рукой. Вместо неисправной необходимо установить исправную лампу с такими же характеристиками.

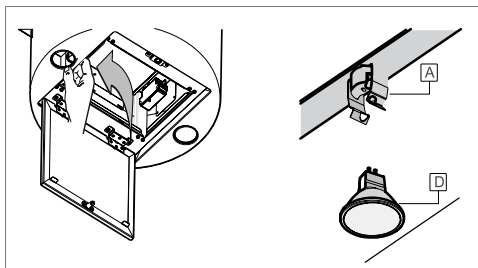

После замены лампы установите алюминиевые фильтры на место.

Внимание! Лампы имеют сильный нагрев, во избежание ожогов производите замену ламп только при выключенной вытяжке.

Замена ламп и фильтров не входит в гарантийное обслуживание.

ИНСТРУКЦИЯ ПО УСТАНОВКЕ ВЫТЯЖКИ

Только специалист имеет право устанавливать и подключать вытяжку к электросети.

Нельзя начинать монтаж вытяжки и снимать защитную пленку с вытяжки из нержавеющей стали, пока Вы не убедитесь в технической исправности вытяжки путем подключения ее к электрической сети и проверки всех ее функций.

Для этого следует открыть упаковку, вынуть вытяжку и разместить ее на ровной поверхности таким образом, чтобы переключатель режимов работы был обращен в сторону проверяющего. Далее вытяжка подключается к электросети и производится ее проверка. Если вытяжка на всех режимах работает исправно, следует приступить к ее монтажу. Если нет, следует обратиться в организацию, где была приобретена вытяжка или гарантийную мастерскую.

Снимать защитную пленку с вытяжки рекомендуется только после окончательного монтажа вытяжки.

Напоминаем, что высота установки вытяжки над электрической плитой должна быть не менее 65 см, а над газовой плитой не менее 75 см.

Внимание! Монтаж этой вытяжки рекомендуется выполнять вдвоем.

Вытяжка поставляется в собранном виде. Для ее монтажа выполните операции в следующем порядке:

1. Поместите вытяжку на ровную поверхность и выверните четыре шурупа **A**, как показано на рис. 8.
2. Снять заглушки и вывернуть два шурупа **B**, которыми корпус вытяжки крепится к ее каркасу (см. рис. 9). Продвинуть корпус вытяжки вперед и подняв его вверх, снять с каркаса.
3. Подсоедините воздуховод **C** (в комплект поставки не входит) к выходному отверстию **D** вытяжки (см. рис. 12). Рекомендуется использовать воздуховод диаметром 150 мм. Использование воздуховода диаметром 120 мм снижает производительность и увеличивает шум при работе вытяжки.
4. Приложите монтажный шаблон к стене (с учетом минимального расстояния от Вашей варочной поверхности). Отметьте, где должны находиться отверстия (см. рис. 10) и с учетом диаметра дюбелей, просверлите их. Если шурупы и дюбели входят в комплектацию вытяжки, проверьте, чтобы они были пригодны для Вашей стены, на которой будет крепиться вытяжка. Выбирайте дюбели в зависимости от материала, из которого изготовлена стена в Вашей кухне.
5. Вставьте дюбели в просверленные отверстия. Заверните два шурупа **C** так, чтобы на них можно было подвесить каркас вытяжки с закрепленным на нем коромом мотора. Отрегулировав каркас **X** по уровню, зафиксируйте его при помощи двух шурупов **D** и завинтите шурупы **C** до конца (см. рис. 11).
6. Прикрепите площадку для решетки **Y** к стене при помощи двух шурупов (см. рис. 11).
7. Если Ваша вытяжка будет работать в режиме рециркуляции (см. пункт «Экс-

RUS Инструкция по применению

плуатация вытяжки»), то воздуховод **С** необходимо подсоединить к фланцу **Е** площадки для решетки (см. рис. 12).

8. Если вытяжка будет работать в режиме отвода воздуха в вентиляционную шахту, то свободный конец воздуховода **С** необходимо соединить с вентиляционным отверстием, которое может находиться или потолке (см. рис. 13), или в стене (см. рис. 14). Если отверстие вентиляционной шахты находится в потолке, то предварительно с площадки, которая в этом случае будет служить скобой воздуховода, необходимо снять решетку **F** (см. рис. 15).

9. Установите корпус вытяжки на каркас. Сначала оденьте его на короб мотора (см. рис. 16), а затем поднимите вверх (см. рис. 17).

10. Соедините корпус вытяжки с каркасом и коробом мотора. Закрутите сначала боковые шурупы **A** (см. рис. 18), а затем шурупы **A** нижней части вытяжки, показанные на рис. 19.

11. Перед подключением вытяжки к электросети отвинтите четыре шурупа **D** на двух коробках и откройте их крышки (см. рис. 20). Произведите электрические соединения между корпусом вытяжки и коробом мотора (см. позиции **A** и **B** на рис. 20).

Подключение к электросети.

Вытяжка подключается к электросети напряжением 220–240 В~, 50 Гц.

Во избежание поражения электрическим током вытяжка должна включаться в розетку с заземлением.

Категорически запрещается обрезать вилку при монтаже вытяжки. При повреждении электрического шнура, его замену производит квалифицированный специалист сервисной службы.

С целью дополнительной защиты вытяжки от перепадов напряжения в сети рекомендуется подключать ее через дополнительный автоматический выключатель 6 А.

Вытяжка установлена. Включайте ее и пользуйтесь на здоровье.

RUS Инструкция по применению



Рис. 8



Рис. 9

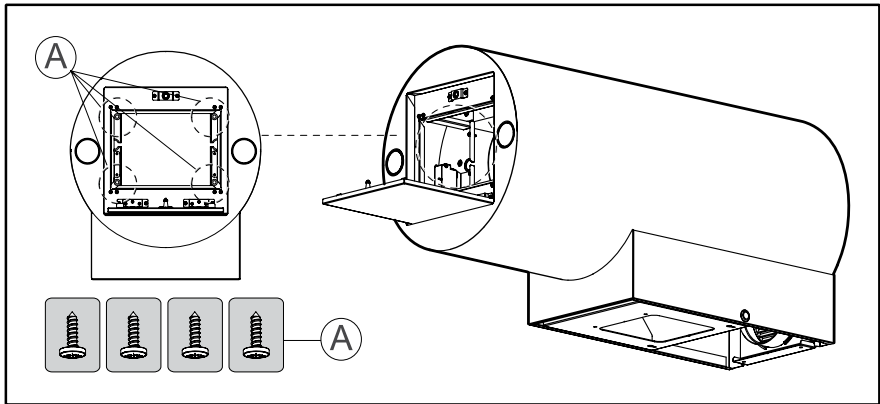

Рис. 10

RUS Инструкция по применению

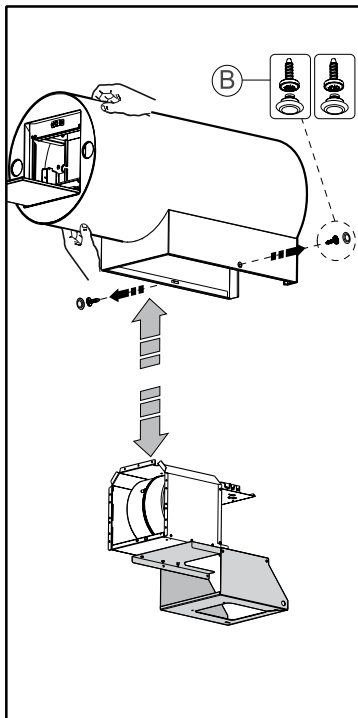

Рис. 11

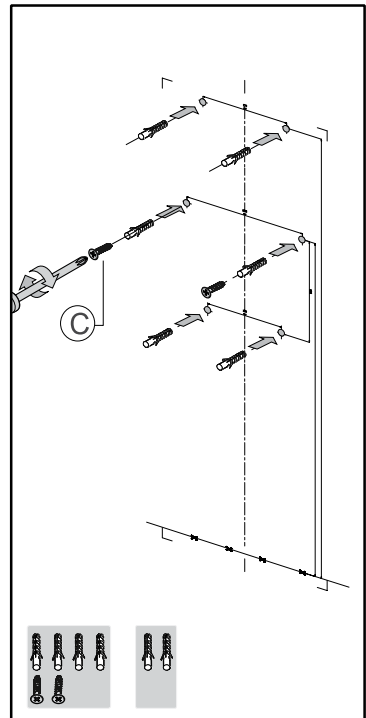

Рис. 12

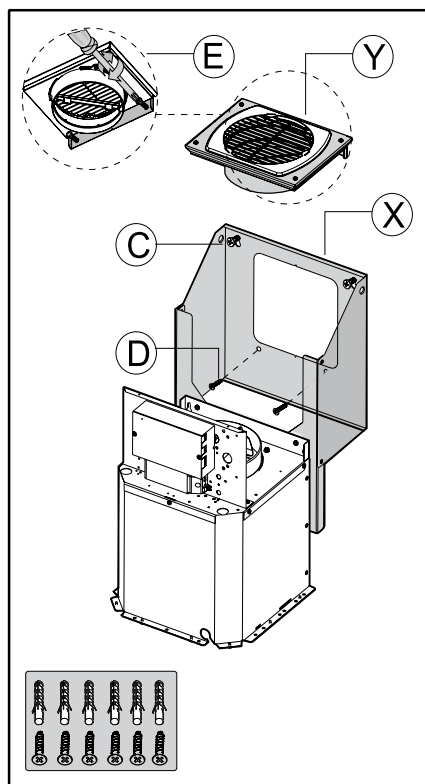

Рис. 14

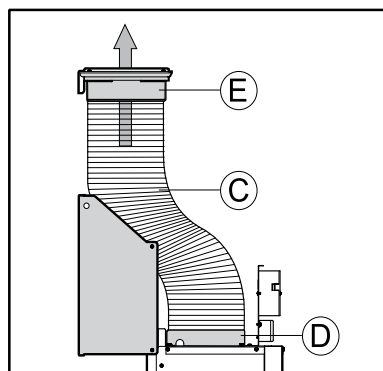

Рис. 13

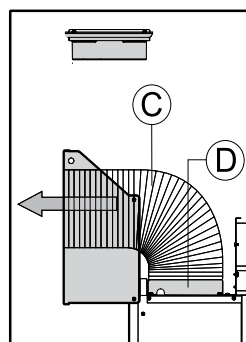

Рис. 15

RUS Инструкция по применению

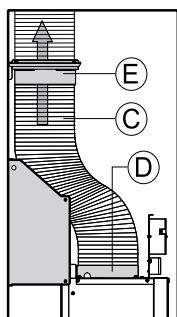

Рис. 16

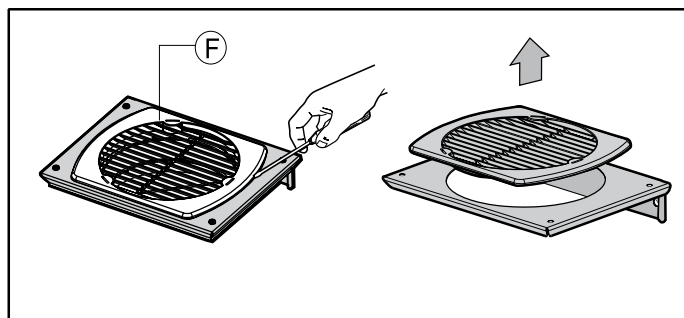

Рис. 17

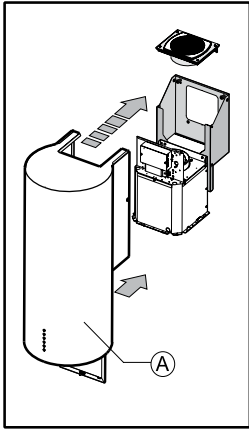

Рис. 18

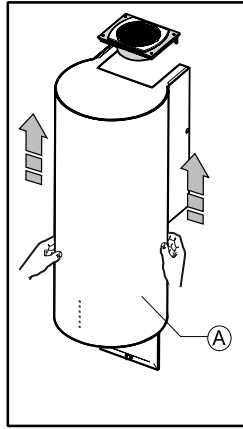

Рис. 19

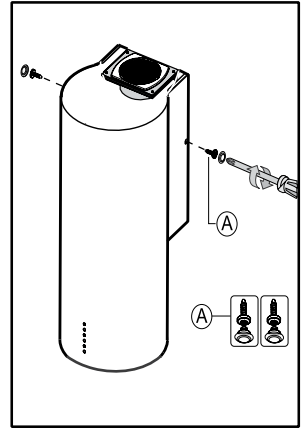

Рис. 20

ВЫТЯЖКИ КУХОННЫЕ

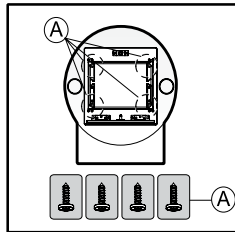
RUS Инструкция по применению

ВОЗМОЖНЫЕ НЕИСПРАВНОСТИ ВЫТЯЖКИ И СПОСОБЫ ИХ УСТРАНЕНИЯ	Проверить электрические соединения	Проверить включен ли мотор	Проверить выключатель лампы (должен быть включен)	Проверить алюминиевый фильтр (мыть 1 раз в 1.5 - 2 месяца)	Проверить розетку есть ли в ней напряжение	Проверить лампы	Проверить трубу выхода воздуха (должна быть тяга)	Проверить угольный фильтр (замена производится 1 раз в 3 - 4 месяца)
Вытяжка не работает	●	●			●			
Не горит лампа	●		●		●	●		
Уменьшилась производительность вытяжки				●			●	●
Вытяжка стала работать громче				●			●	
В режиме рециркуляции слабо выводится воздух				●				●

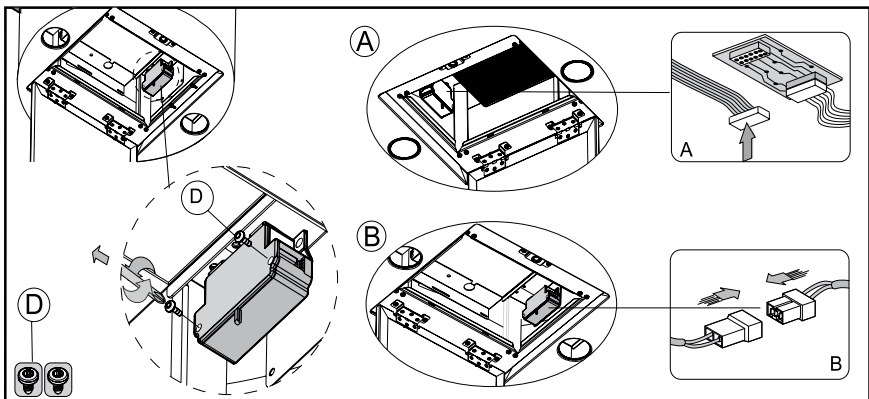
Если Вы не в состоянии определить или устранить проблему, то Вы можете обратиться в наш Сервисный Центр. Запишите название модели, заводской номер (указан на табличке, находящейся внутри корпуса вытяжки) и дату покупки вытяжки, так как эти сведения потребуются.

RUS Инструкция по применению

УТИЛИЗАЦИЯ ОТСЛУЖИВШЕГО ПРИБОРА

Отслужившие электрические и электронные приборы часто содержат ценные компоненты. В то же время материалы приборов содержат вредные вещества, необходимые для работы и безопасности техники. При неправильном обращении с отслужившими приборами или их попадании в бытовой мусор такие вещества могут нанести вред здоровью человека и окружающей среде. Поэтому не рекомендуется выбрасывать отслужившие приборы вместе с обычным бытовым мусором.



Рекомендуем Вам сдать отслуживший прибор в пункт приема и утилизации электрических и электронных приборов.

До момента отправления на утилизацию отслуживший прибор должен храниться в недоступном для детей месте.

При подготовке изделия к утилизации следует вытащить сетевую вилку из розетки и привести сетевой кабель и вилку в нерабочее состояние (например, перерезать кабель). Этим Вы исключите возможность несанкционированного пользования кухонной вытяжкой.

ИНФОРМАЦИЯ О СЕРТИФИКАЦИИ ПРОДУКЦИИ

Кухонные вытяжки, представленные в данной инструкции по эксплуатации, сертифицированы органом по сертификации «ТЕСТБЭТ»

Регистрационный номер в Госреестре –
РОСС RU.0001.11ME10

Кухонные вытяжки, представленные в данной инструкции по эксплуатации, соответствуют требованиям по безопасности и ЭМС:

ГОСТ Р 52161.2.31-2007
ГОСТ Р 51318.14.1-2006(Р.4)
ГОСТ Р 51318.14.2-2006(Р.5,7)
ГОСТ Р 51317.3.2-2006(Р.6,7)
ГОСТ Р 51317.3.3-2008



ДЛЯ ЗАМЕТОК