

# СПЕЦИФИКАЦИЯ

ВИД ТОВАРА: Варочные поверхности ТИП ПОВЕРХНОСТИ: Белый СЕРИЯ: TREND LINE 600 МОДЕЛЬ: FHTL 604 3G TC WH E

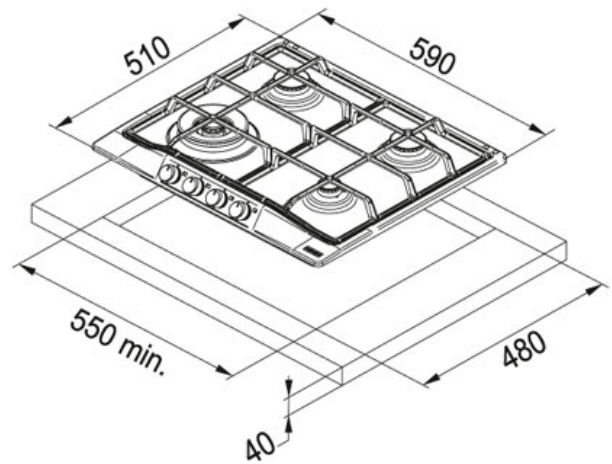

## Информация о товаре

Артикул	106.0183.096
Тип	Независимая газовая варочная поверхность
Мощность (Вт)	Экономичная 1000Вт Средней мощности 2x1750Вт Тройная корона 3300Вт
Напряжение (В)	220-240 В
Тип управления	Поворотные ручки
Решетки	Черные эмалированные
Размеры	590 ммx510 мм
Размеры выреза	550 ммx480 мм

## Особенности

AISI  
304

Нержавеющая сталь  
AISI 304



чугунные решетки  
(опция)



Газ-контроль



Комплект ручек  
(опция)



Электроподжиг



Ширина

Аксессуары

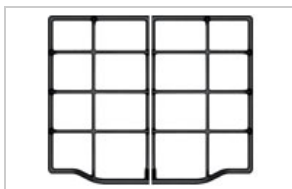

112.0188.650



112.0188.696



112.0188.698

Подходящие товары



110.0017.957