

СПЕЦИФИКАЦИЯ

ВИД ТОВАРА: **Вытяжки** ТИП ПОВЕРХНОСТИ: **Медь** СЕРИЯ: **CLASSIC LORD** МОДЕЛЬ: **FCL 924 CO**

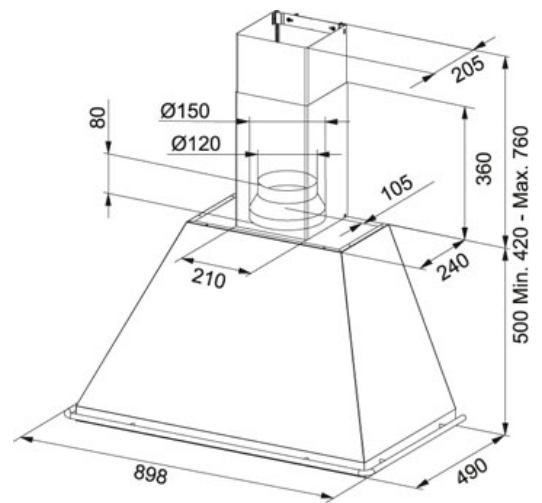

Информация о товаре

Артикул	110.0017.967
Класс энергетической эффективности	D
Тип вытяжки	Настенная
Ширина в см	90,00000
Уровень шума макс.	71 dB(A)
Уровень шума мин.	57 dB(A)
Мощность (Вт)	140 W
Давление	320 Pa
Освещение	Лампы накаливания 2x28 Вт
Напряжение (В)	220-240 В
Тип управления	Слайдерное

Особенности

3 Кол-во скоростей

90 Ширина

Низкий уровень шума

Класс энергетической эффективности D

Функция фильтрация

Подходящие товары

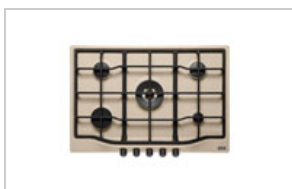

106.0183.106

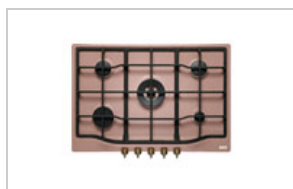

106.0183.107



114.0175.359



114.0184.964

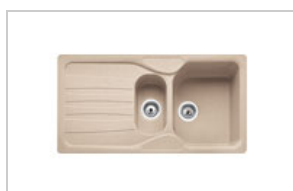

114.0185.003



116.0183.281



116.0183.292



116.0183.308



116.0183.309