

# СПЕЦИФИКАЦИЯ

ВИД ТОВАРА: **Вытяжки** ТИП ПОВЕРХНОСТИ: **Нержавеющая сталь** СЕРИЯ: **BOX** МОДЕЛЬ: **FBI 537 XS**

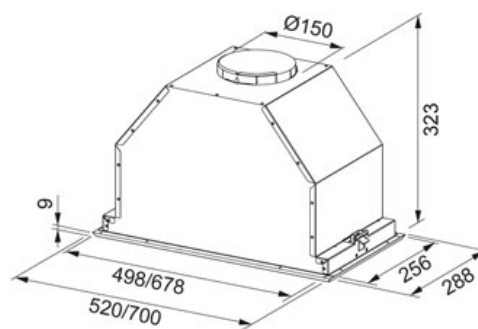

## Информация о товаре

Артикул	110.0260.672
Класс энергетической эффективности	C
Тип вытяжки	Встраиваемая
Ширина в см	52 см
Уровень шума	68 dB(A)
Уровень шума макс.	65 dB(A)
Уровень шума мин.	50 dB(A)
Мощность (Вт)	250 W
Давление	515 Pa
Освещение	Галогенные лампы 2x20 Вт
Тип управления	Soft touch

## Особенности



Функция  
фильтрации



Дистанционное  
управление



3 скорости +  
интенсивный  
режим



Ширина



Периметральное  
всасывание



Класс  
энергетической  
эффективности C



Индикатор  
загрязнения  
фильтра