

СПЕЦИФИКАЦИЯ

ВИД ТОВАРА: **Мойки** ТИП ПОВЕРХНОСТИ: **Fragranite Сахара** СЕРИЯ: **EUROFORM** МОДЕЛЬ: **EFG 682-E**

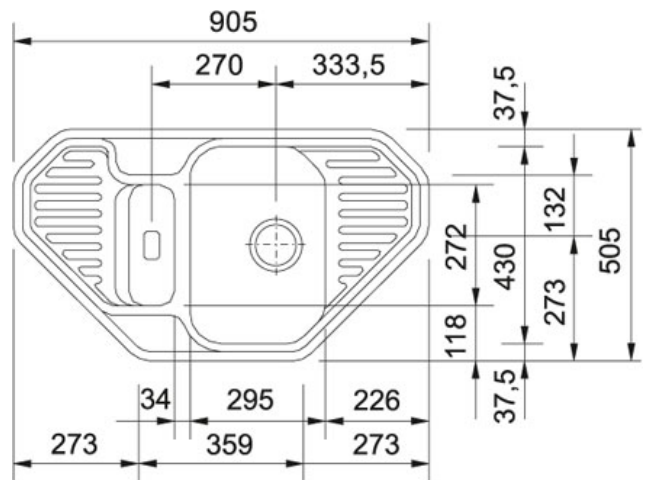

Информация о товаре

Артикул	114.0185.113
Ширина шкафа	900 x 900 мм или 1050 x 1050 мм угловой шкаф
Диаметр выпуска	3 1/2" гигиенический вентиль-автомат
Отверстие под смеситель	2 шт., предварительно сформированны с обратной стороны
Размеры	905 ммx505 мм
Размер чаши	295 ммx430 ммx150 мм
Шаблон выреза	Да
Расположение чаши	по центру справа
Расположение малой чаши	Справа

Особенности



Активная антибактериальная защита

Аксессуары



112.0006.112

Подходящие товары



106.0183.016



110.0051.194



110.0196.062



110.0196.269



116.0183.270